

Kleinkaliber-Sportgewehr .22 l.r.

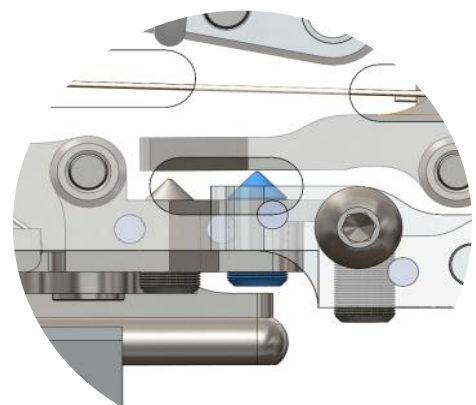

PROFESSIONAL MANUAL

Abzug einstellen

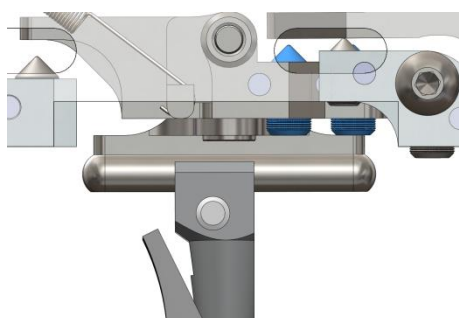
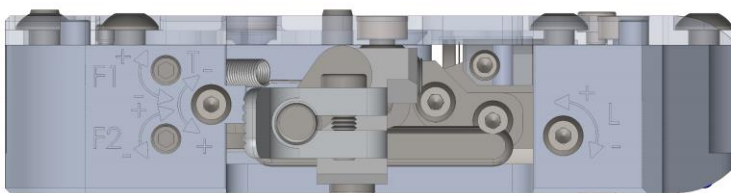

Abzug einstellen

-Allgemeine Hinweise	Seite 2
-Funktionsübersicht	Seite 3
-Werkeinstellungen	Seite 4
-Abzugsgewicht	Seite 4
-Vorzugsgewicht	Seite 4
-Klinkenüberschneidung	Seite 5
-Vorzugsweg	Seite 6
-Nachzugsweg (Triggerstop)	Seite 6
-Verstellen des Abzugzüngels	Seite 7
-Umstellen Druckpunktabzug auf Direktabzug	Seite 7
-Umstellen Direktabzug auf Druckpunktabzug	Seite 8
-Störungen am Abzug durch falsches Einstellen	Seite 8+9
-Grundeinstellungen am Abzug	Seite 9
-Abzug Einheit entfernen und montieren	Seite 10+11
-Stückliste Abzug	Seite 12
-Explosionszeichnung Abzug	Seite 13

Lieber Sportschütze/in

Wir gratulieren Ihnen zum Kauf Ihres Sportgerätes. Der Entscheid ist Ihnen sicher nicht schwer gefallen, da unsere Sportgeräte weltweit erfolgreich im Einsatz sind. Eine ausgereifte Konstruktion und hervorragende Verarbeitung sind besonderen Merkmale unserer Produkte.

Beachten Sie bitte folgende Punkte, bevor Sie Ihr Sportgerät verwenden:

1. Betrachten Sie ein Gewehr immer als **geladen**, bevor Sie sich selber vom Gegenteil überzeugt haben. Tragen Sie das Gewehr nur mit geöffnetem Verschluss, damit jedermann sehen kann, dass es nicht schussbereit ist.
2. Die Mündung Ihres Sportgerätes immer in Schussrichtung halten!
3. Kontrollieren Sie vor dem Schiessen immer, ob Sie dem Kaliber der Waffe entsprechende Munition zur Verfügung haben.
4. Kontrollieren Sie vor dem Schiessen immer, dass der Lauf nicht durch Schmutz, Reinigungsmaterial oder andere Fremdkörper verstopft ist.
5. Der Sicherungshebel muss stets korrekt, entweder in der Position gesichert oder feuerbereit **F** eingerastet sein, niemals dazwischen!
Sichern Sie Ihr Sportgerät bis zur unmittelbaren Schussabgabe. Versichern Sie sich, dass die Schussrichtung frei ist, bevor Sie die Sicherung betätigen. Wenn Sie nicht Schiessen wollen oder die Sicherung betätigen, immer Finger weg vom Abzug! (Finger gestreckt!)
6. Abgesehen von der normalen Waffenpflege sollte das Zerlegen der Waffe nur durch einen autorisierten Fachmann erfolgen.
7. Die Lebensdauer Ihres Sportgerätes, insbesondere jene des Laufes, hängt von einer sorgfältigen Pflege ab. Beachten Sie die entsprechenden Instruktionen in der Bedienungsanleitung (Unterhalt und Reinigung).
8. Sportgeräte dürfen nur durch eine Sachkundige Person oder unter deren Aufsicht verwendet werden.

Funktionsübersicht

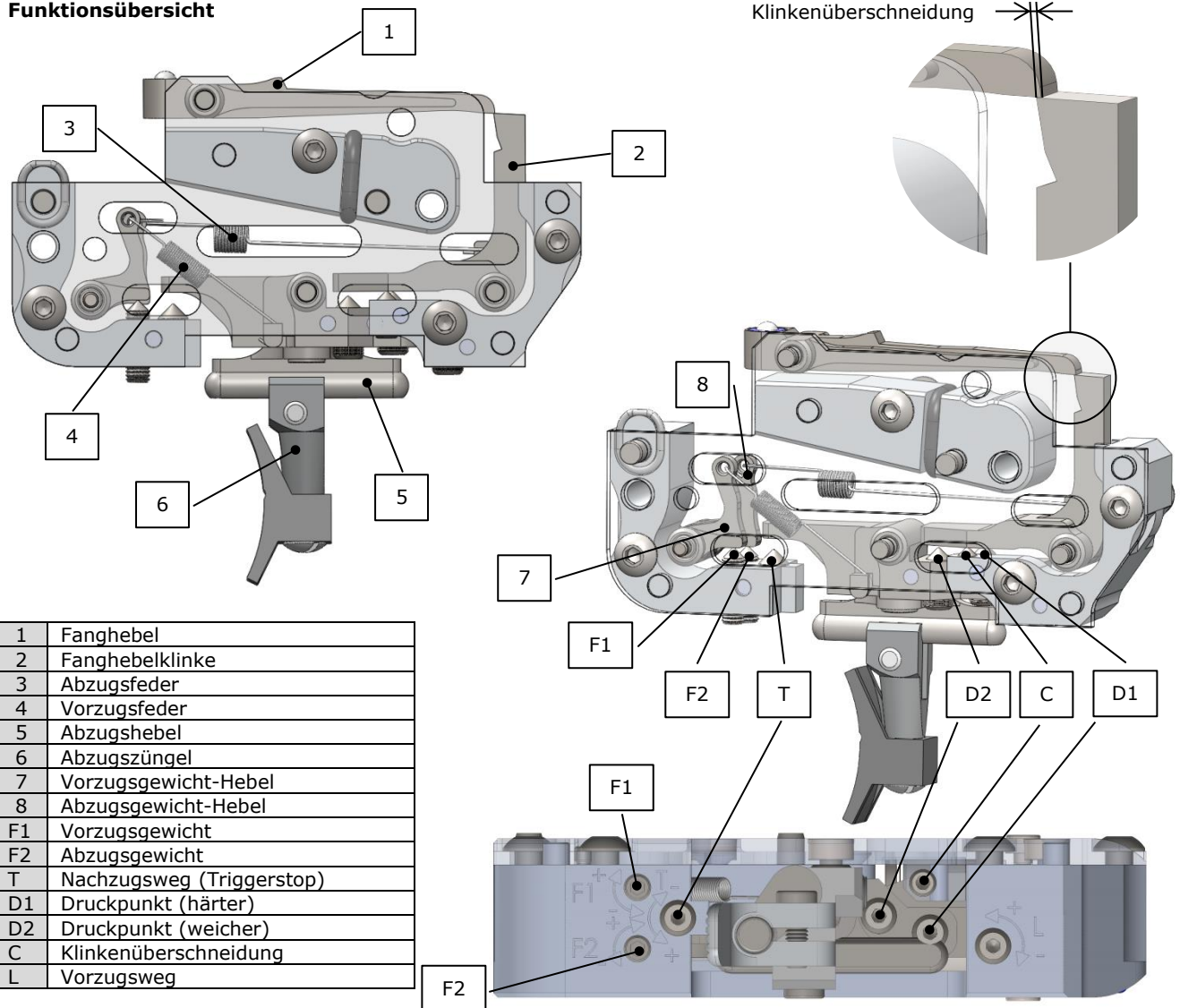

Achtung

Das Sportgerät immer **entladen** bevor Sie Einstellungen vornehmen. Beachten Sie beim Umgang mit dem Gewehr und vor allem beim Schiessen die allgemeinen Sicherheitshinweise. Bei Einstellarbeiten ist es von Vorteil die **Sicherung am Verschluss auf Position „gesichert“ einzurasten!**



Werkeinstellung

Der Abzug wird mit folgender Voreinstellung ausgeliefert:

Druckpunktabzug mit ca. 100g eingestelltem Abzugsgewicht. Aktiv ist die Druckpunktschraube **D2** (weicher). Die Druckpunktschraube **D1** (härter) hat einen Luftspalt. Der Vorzugsweg beträgt ca. 2mm.

Ihre Einstellmöglichkeiten sind:

F1	Vorzugsgewicht
F2	Abzugsgewicht
T	Nachzugsweg (Triggerstop)
D1	Druckpunkt (härter)
D2	Druckpunkt (weicher)
C	Überschneidung
L	Vorzugsweg

Lesen Sie die Bedienungsanleitung aufmerksam durch.
Verstellen Sie nicht zu viel auf einmal.

Abzugsgewicht

Sie haben 2 Möglichkeiten um den Druckpunkt einzustellen:

Abzugsgewicht 80-200 Gramm mit Druckpunktschraube **D1**.

Abzugsgewicht 50-120 Gramm mit Druckpunktschraube **D2**.

Wichtig: Wenn Sie sich für **D1** entschieden haben, drehen Sie die Druckpunktschraube **D2** zurück. Ist D2 Ihre Wahl, D1 zurückdrehen. Ideal ist jeweils ein Luftspalt von ca. 1mm. **Niemals mit beiden Druckpunktschrauben gleichzeitig arbeiten!** Der Luftspalt ist durch das Sichtfenster gut erkennbar.

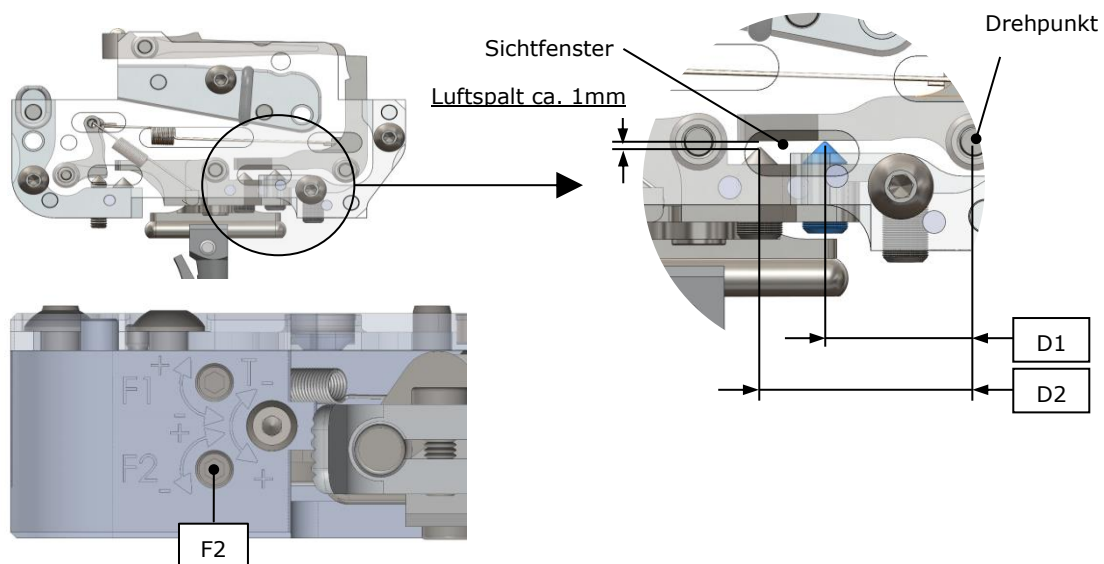

Nach dem Anstellen der Druckpunktschraube **D1** oder **D2** wird das Abzugsgewicht mit der **F2** Stellschraube justiert.

- rechts drehen (im Uhrzeigersinn):
Abzugsgewicht wird erhöht (+)
- links drehen (im Gegenuhrzeigersinn):
Abzugsgewicht wird verringert (-)

Vorzugsgewicht (nur bei Druckpunktabzug)

Das Einstellen des Vorzugsgewichtes erfolgt mittels der Stellschraube **F1**.

- rechts drehen (im Uhrzeigersinn):
Vorzugsgewicht wird erhöht (+)
- links drehen (im Gegenuhrzeigersinn):
Vorzugsgewicht wird verringert (-)

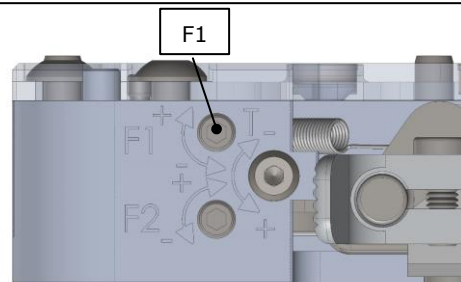

Abzugs- und Vorzugsgewicht sind mechanisch voneinander abhängig. Eine jeweilige Verstellung hat immer eine **Veränderung** des **Abzugs-** und **Vorzugsgewichts** zur Folge.

Klinkenüberschneidung

Die Klinkenüberschneidung bezeichnet den Weg vom Druckpunkt bis zum Auslösen des Abzuges. Die Klinkenüberschneidung ist werkseitig bereits optimal eingestellt.

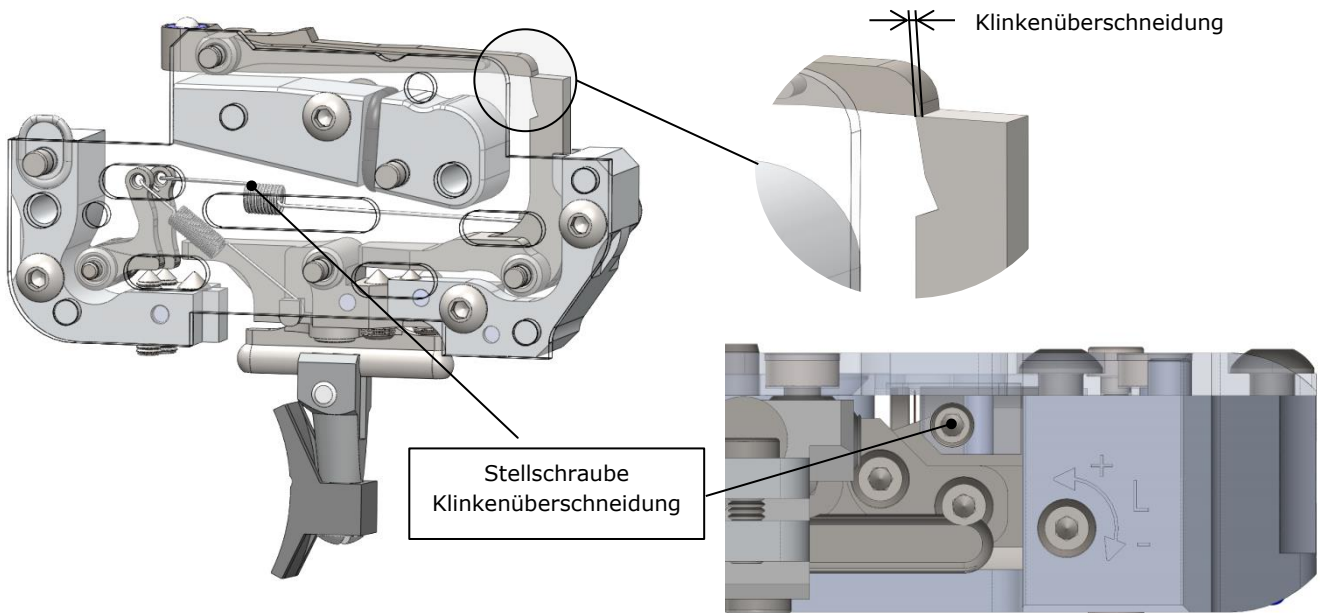

Das Einstellen der Klinkenüberschneidung braucht viel Erfahrung. Überlassen Sie diese Einstellung Ihrem Fachhändler. Wird diese Justierung nicht fachgerecht durchgeführt, können sich folgende Probleme ergeben. Die Klinkenüberschneidung ist zu **klein (Bild 1)** oder zu **gross (Bild 2)**

Achtung

Bei einer zu **kleinen** Überschneidung kann der Abzug bei der **kleinsten Erschütterung auslösen!** Zudem wird die **Lebensdauer** des Fanghebels und der Fanghebelklinke stark reduziert.

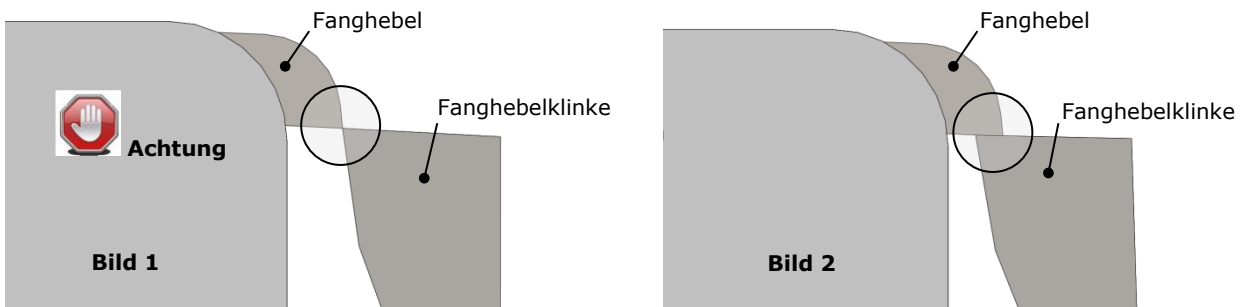

Ist die Überschneidung zu **gross**, spüren Sie dies am Abzugsfinger durch ein „Kriechen“ (Schleppen). Die Klinkenüberschneidung ist werkseitig **optimal eingestellt**.

Die Überschneidung wird mit der Stellschraube justiert.

- rechts drehen (im Uhrzeigersinn):
Überschneidung **wird kleiner**
- links drehen (im Gegenuhrzeigersinn):
Überschneidung **wird grösser**

Wichtiger Hinweis:

Um Ihren fein eingestellten Präzisionsabzug zu schonen, sollten Sie den Verschluss immer gefühlvoll schliessen. Wenn Sie das Abzugsgewicht zu gering oder den Vorzugsweg zu kurz wählen, kann sich durch einen heftigen Erschütterung oder bei rasantem Schliessen des Verschlusses der Abzug selbstständig lösen.

Tipp: Wenn Sie eine Einstellung am Abzug vorgenommen haben, testen Sie diese mit eingeschalteter Sicherung (Trockentrainings-Funktion).

Verstellen des Abzugzüngels

Die Klemmschraube lösen. Abzugzüngel kann sowohl längs der Führung verschoben als auch seitwärts geschwenkt werden. Der Abzughebel 5 ist asymmetrisch und kann um 180° versetzt montiert werden. Die seitliche Züngerstellung lässt sich so variieren (2 Positionen).

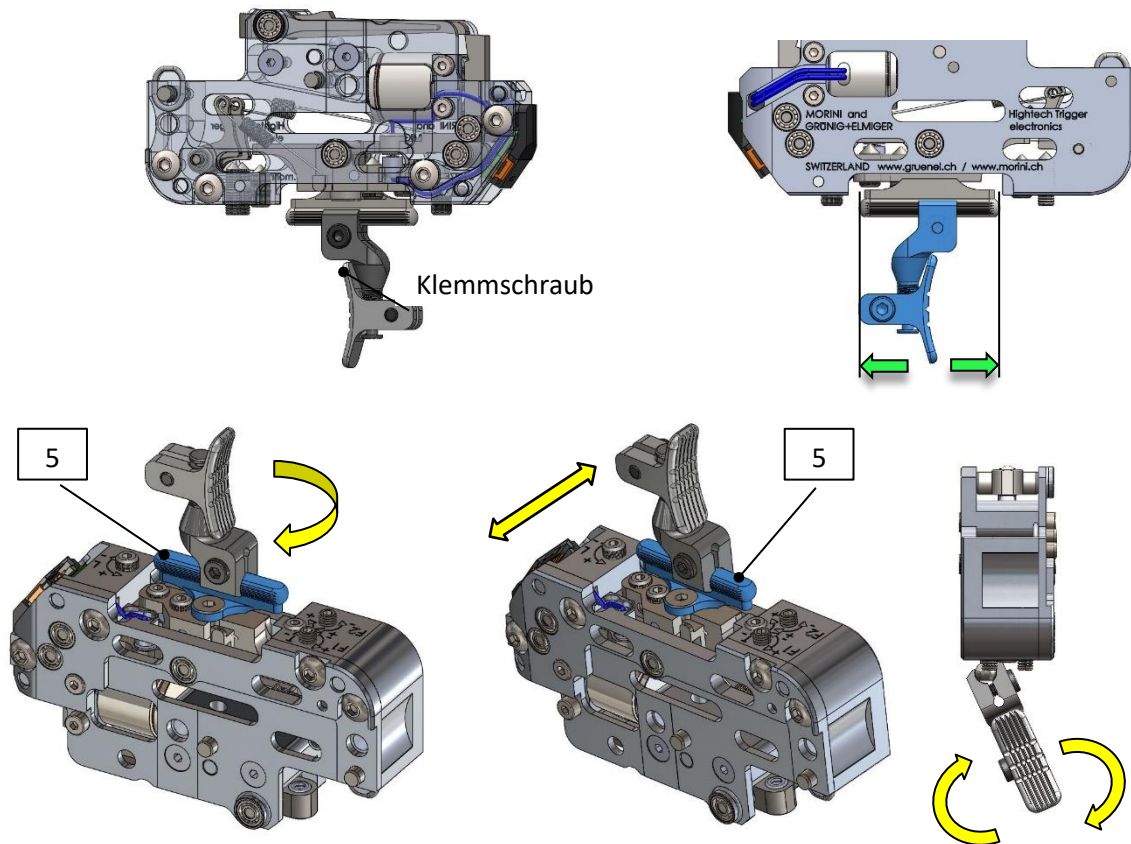

Umstellung Druckpunktanzug auf Direktanzug

Einstellen mit der Stellschraube L. Die Stellschraube L solange nach rechts drehen (im Uhrzeigersinn), bis bei gespanntem Schloss der Abzug löst.

Anschliessend die Stellschraube L nach links (im Gegenuhrzeigersinn), 1/2-Umgang zurückdrehen.

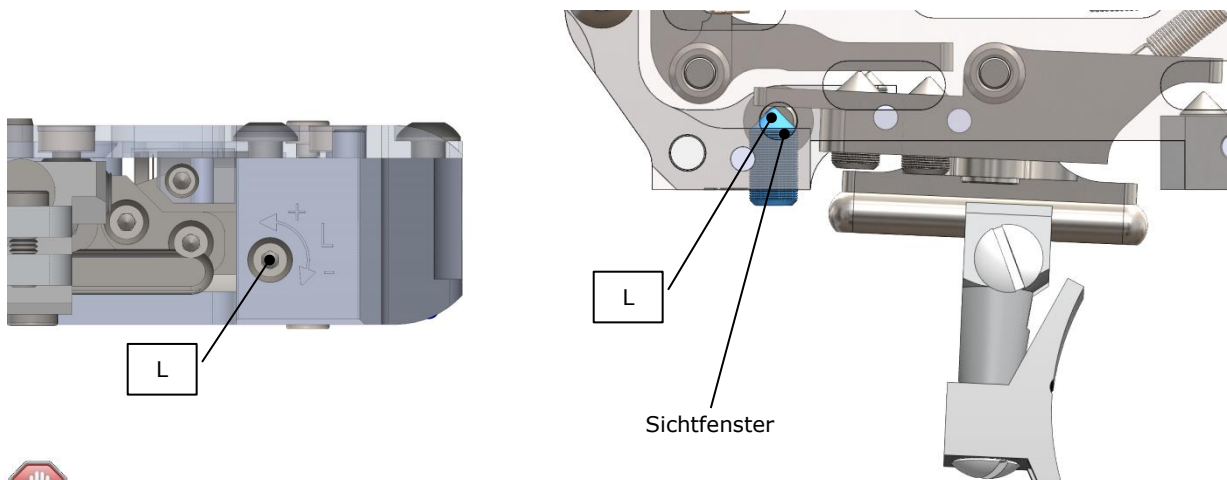

Achtung

Direkt eingestellte Abzüge sind sehr empfindlich und mit grösster Sorgfalt zu bedienen. Bei einem minimal eingestellten Abzugsgewicht kann es zu Funktionsstörungen und einem erhöhten **Sicherheitsrisiko** kommen (**Selbstausslöser**). Wenn Sie eine Einstellung am Abzug vorgenommen haben, testen Sie diese mit eingeschalteter Sicherung (Trockentrainings-Funktion).

Umstellung von Direktabzug auf Druckpunktabzug

Einstellen mit der Stellschraube **L**. Dabei die Stellschraube **L** solange nach links drehen (im Gegenuhrzeigersinn), bis der gewünschte Vorzugsweg erreicht ist.

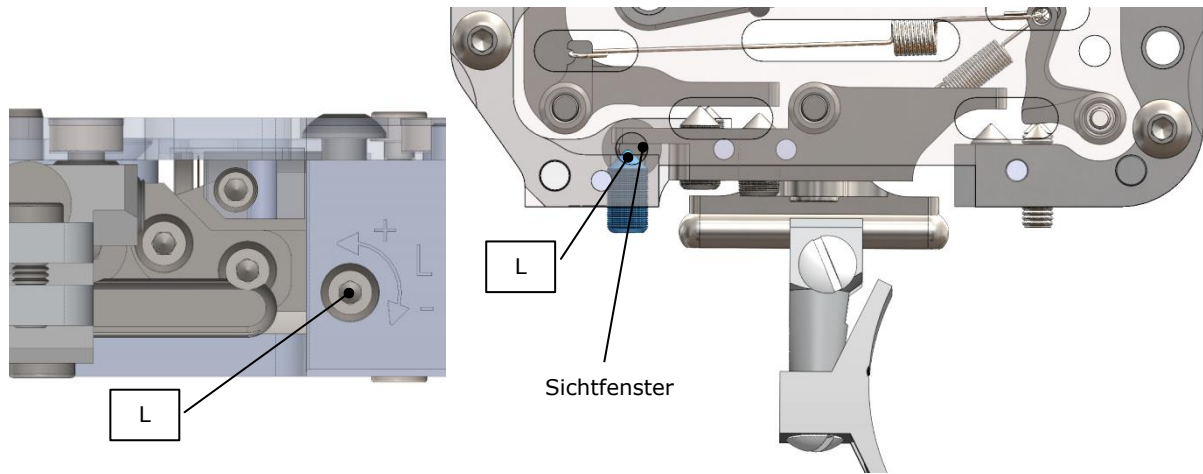

Störungen am Abzug durch falsches Einstellen

Sollte der Abzug verstellt sein und dadurch Störungen auftreten, führt **planloses** Probieren zu keinem Erfolg. Gehen Sie daher nach folgender Anleitung vor:

Der Sicherungshebel am Verschluss fängt den Zündstift, die Patrone zündet **nicht**:

- Überzeugen Sie sich, dass die Sicherung am Verschluss auf der **F** (Feuerposition) ist.

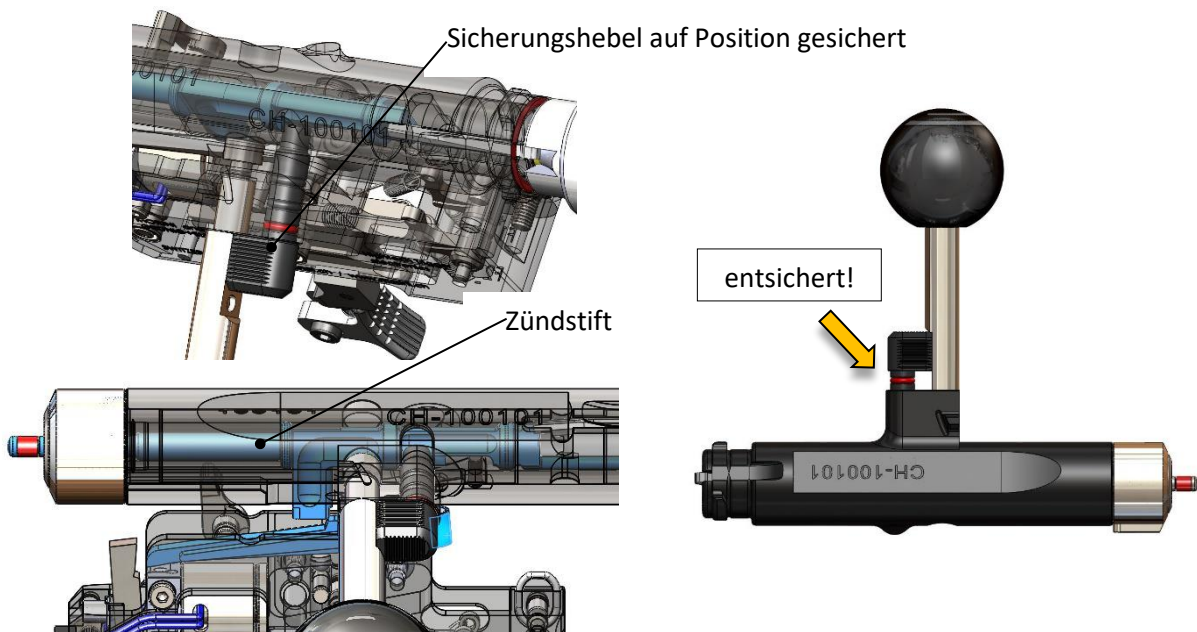

- Triggerstop Stellschraube **T** ist einige Umdrehungen zu weit eingedreht. Drehen Sie diese Umdrehungen nach links (gegen den Uhrzeigersinn), bis der Zündstiftstollen den Zündstift beim Betätigen des Abzugs wieder auslöst.

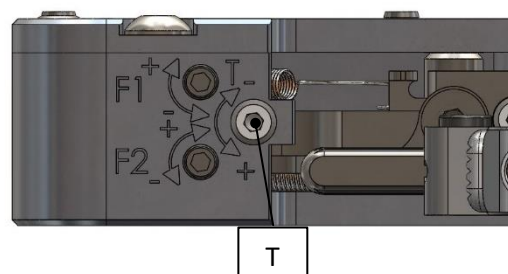

Der Abzug fängt den Zündstiftstollen, bzw. den Zündstift nicht

- Die Stellschraube **L** (Vorzug) ist einige Umdrehungen zu weit eingedreht. Drehen Sie die Stellschraube **L** nach links (gegen den Uhrzeigersinn), bis der Abzug den Zündstiftstollen wieder fängt. Ebenso ist dies möglich mit den Druckpunktschrauben **D1** und **D2**. Drehen Sie die Druckpunktschraube **D1** oder **D2** einige Umdrehungen nach links (gegen den Uhrzeigersinn) bis der Abzug den Zündstiftstollen wieder fängt.

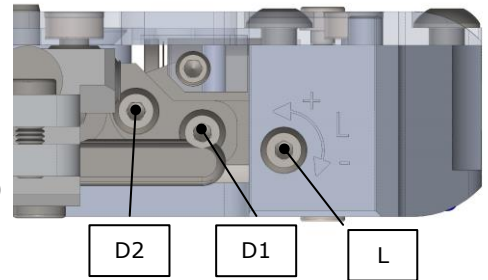

- Prüfen Sie, ob die Abzugsfeder **3** und Vorzugsfeder **4** unbeschädigt und richtig eingehängt sind.

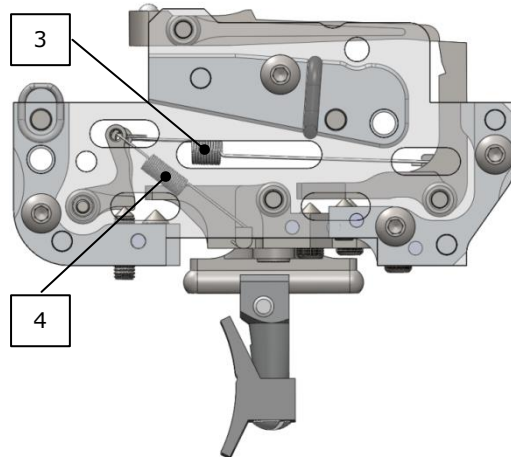

Nach jeder Veränderung muss die Abzugsfunktion kontrolliert werden. Wenn die Störung beseitigt ist, die gewünschten Abzugswerte überprüfen und ggf. wieder einstellen.

Grundeinstellungen am Abzug

Mit der folgenden Vorgehensweise setzen Sie alle Einstellungen am Abzug zurück. Gehen sie wie folgt vor:

- System aus dem Schaft nehmen.
- Die Stellschraube **T** so einstellen, dass der Schraubenkopf bündig zur Abzugsgehäusefläche liegt.

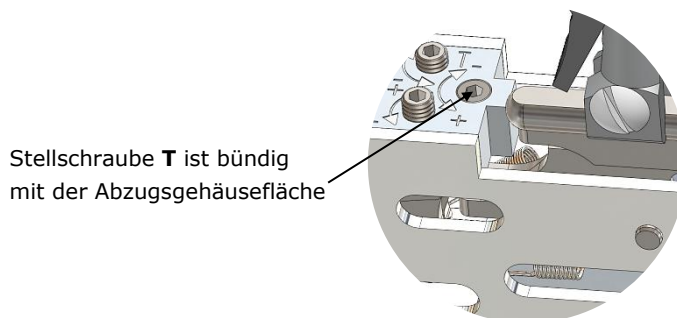

- Die Stellschraube **L** so einstellen, dass der **Abzugshebel 5** waagrecht steht.

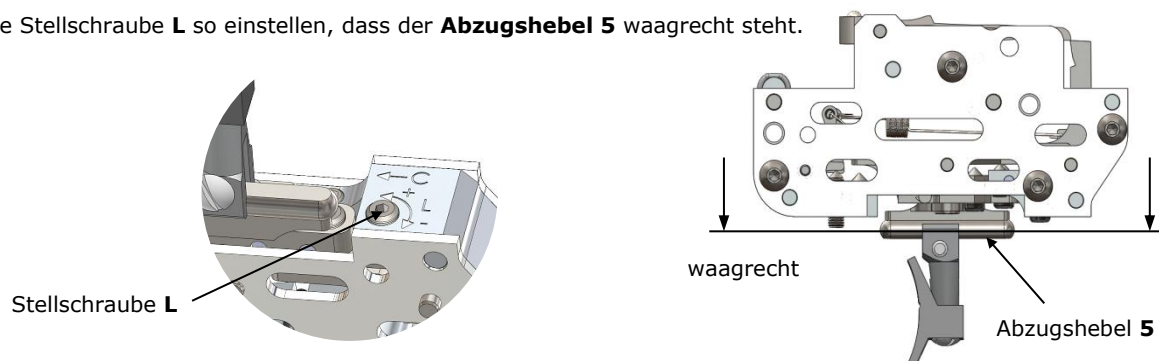

- System spannen
- Den Abzug mit Hilfe der entsprechenden Stellschrauben auf die individuellen Wünsche einstellen.

Abzugs Einheit entfernen
System vom Schaft trennen.



Verschluss entfernen.



Abzugsbefestigungsschrauben
(zwei Stück) M4 x 16 entfernen

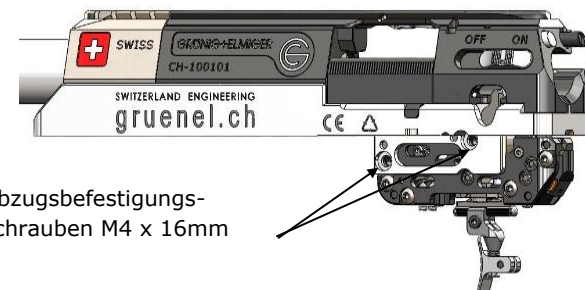

Abzugsbefestigungs-
schrauben M4 x 16mm



Achtung

Wenn Sie die Abzugs Einheit ausbauen wollen, **müssen** Sie den Abzugzüngel drücken, damit der **Fanghebel** nicht auf der Fanghebelklinke liegt. Erst jetzt können Sie die Abzugs Einheit ausbauen.

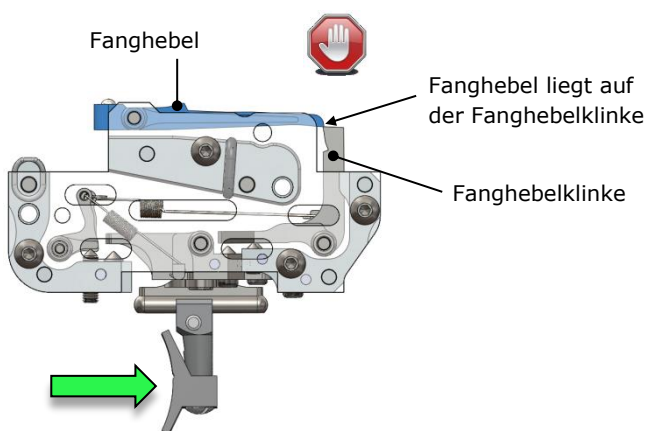

Richtig: Fanghebel liegt **nicht mehr** auf der Fanghebelklinke

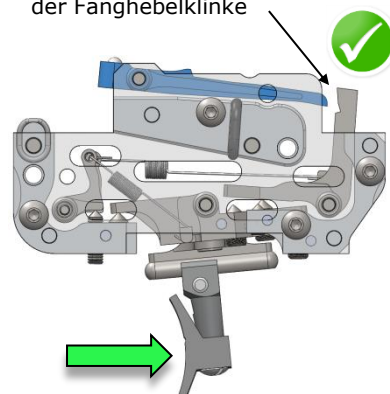

Abzugs Einheit sorgfältig aus den Positionsbohrungen ausfahren und nach unten entnehmen.

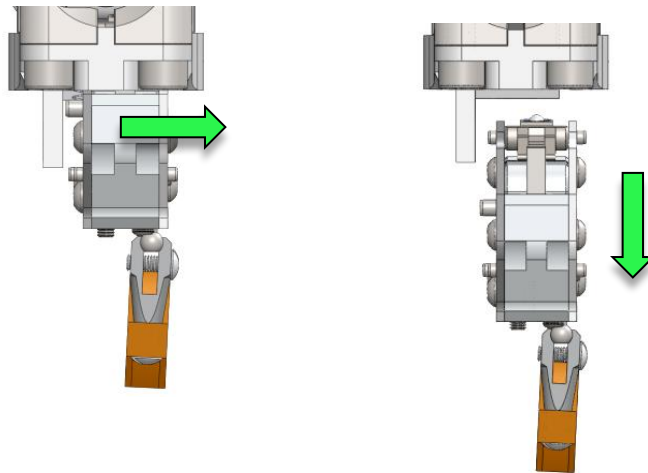

Die Positionsstifte an der Abzugs Einheit werden auf der Grundplatte seitlich abgesteckt.

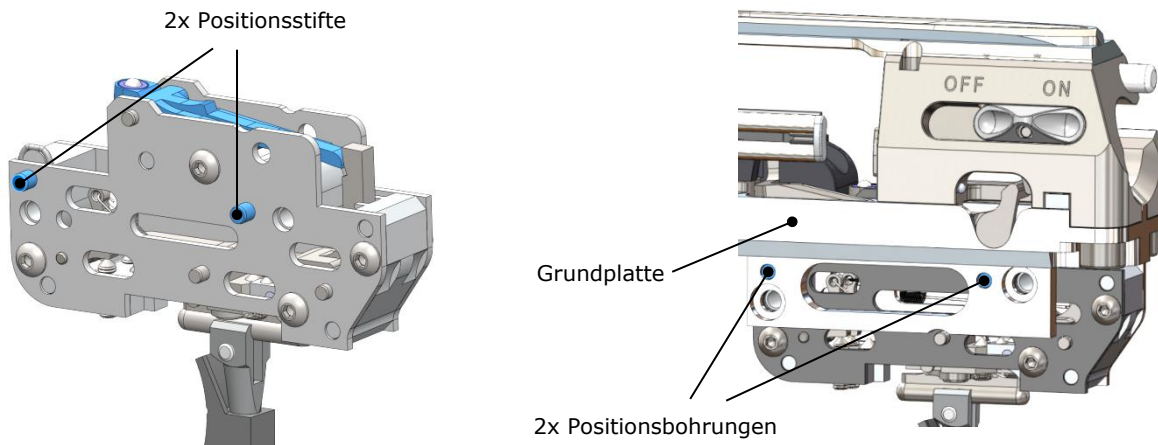

Abzugs Einheit montieren

Das **Einbauen** der Abzugs Einheit erfolgt in **umgekehrter** Reihenfolge.



Achtung

Wenn Sie die Abzugs Einheit einbauen wollen, **müssen** Sie den Abzugzügel drücken, damit der **Fanghebel** nicht auf der Fanghebelklinke liegt. Erst jetzt können Sie die Abzugs Einheit einbauen.

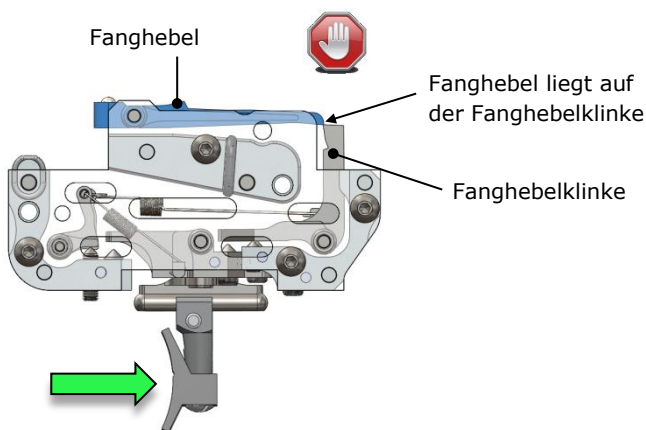

Richtig: Fanghebel liegt **nicht mehr** auf der Fanghebelklinke

